

# DIFFUSEUR À DISQUE **Ecoflex® XS Series 9"** Silicone/EPDM

Composants pour le traitement de l'eau et des eaux usées



**XS9"**

# Ecoflex<sup>®</sup> XS9''

## PROPRIÉTÉS PRODUIT

- faibles coûts d'installation
- sécurité opérationnelle totale
- faible maintenance
- faible coût de construction
- application : - continu  
- intermittent



SILICONE



EPDM



## ECOFLEX® XS EXTRA SMART SERIES 9" SILICONE, PLAGE OPÉRATIONNELLE

Modèle	Trous Taille $\mu\text{m}$	Plage débit (Nm <sup>3</sup> /h) min-max	Débit optimale (Nm <sup>3</sup> /h)	Connexion standard	Température max Celsius/ Fahrenheit	Procédure opérationnelle	Application
ECOXS50S	60	1-7	4	3/4" M	230 °C / 446 ° F	continu intermittent	Réservoir d'aération
ECOXS100S	100	1,5-8	6	3/4" M	230 °C / 446 ° F	continu intermittent	Réservoir d'aération, digestion anaérobie des boues
ECOXS150S	150	1,8-10	8	3/4" M	230 °C / 446 ° F	continu intermittent	Réservoir d'aération, digestion anaérobie des boues

Membrane en NBR, PTFE. Revêtement et traitement plasma disponibles sur demande.

### DIMENSION

Type	Hauteur totale (mm)	Diamètre total (mm)	Diamètre effectif (mm)	Hauteur totale au-dessus du diffuseur d'air (mm)	Zone perforée (m <sup>2</sup> )	Poids total (kg)
Ecoflex® XS	78	240	200	68	0,03	0,7

Connexion 3/4F, 1"M, 1"F ou filetage NPT, disponible sur demande



## ECOFLEX® XS EXTRA SMART SERIES 9" EPDM, PLAGE OPÉRATIONNELLE

Modèle	Trous Taille $\mu\text{m}$	Plage débit (Nm <sup>3</sup> /h) min-max	Débit optimale (Nm <sup>3</sup> /h)	Connexion standard	Température max Celsius/ Fahrenheit	Procédure opérationnelle	Application
ECOXS50D	60	1-7	4	3/4" M	130 °C / 266 ° F	continu intermittent	Réservoir d'aération
ECOXS100D	100	1,5-8	6	3/4" M	130 °C / 266 ° F	continu intermittent	Réservoir d'aération, digestion anaérobie des boues
ECOXS150D	150	1,8-10	8	3/4" M	130 °C / 266 ° F	continu intermittent	Réservoir d'aération, digestion anaérobie des boues

Membrane en NBR, PTFE. Revêtement et traitement plasma disponibles sur demande.

### DIMENSION

Type	Hauteur totale (mm)	Diamètre total (mm)	Diamètre effectif (mm)	Hauteur totale au-dessus du diffuseur d'air (mm)	Zone perforée (m <sup>2</sup> )	Poids total (kg)
Ecoflex® XS	78	240	200	68	0,03	0,7

Connexion 3/4F, 1"M, 1"F ou filetage NPT, disponible sur demande

# Ecoflex® Silicone/EPDM XS9"

## SILICONE $\mu$ m

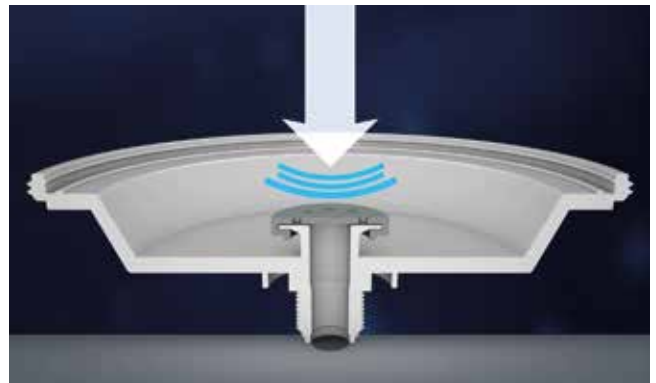
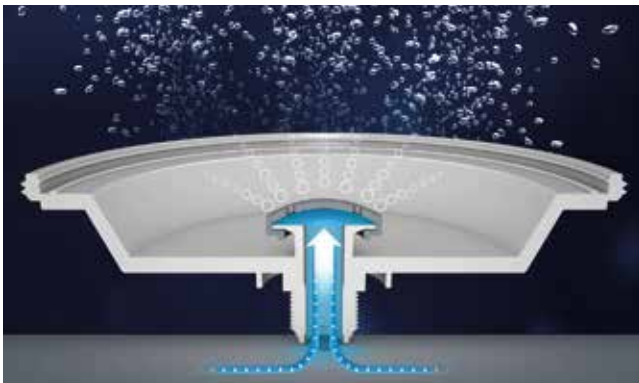

L'oscillation du clapet anti-retour empêche celui-ci d'être bloqué par des saletés.

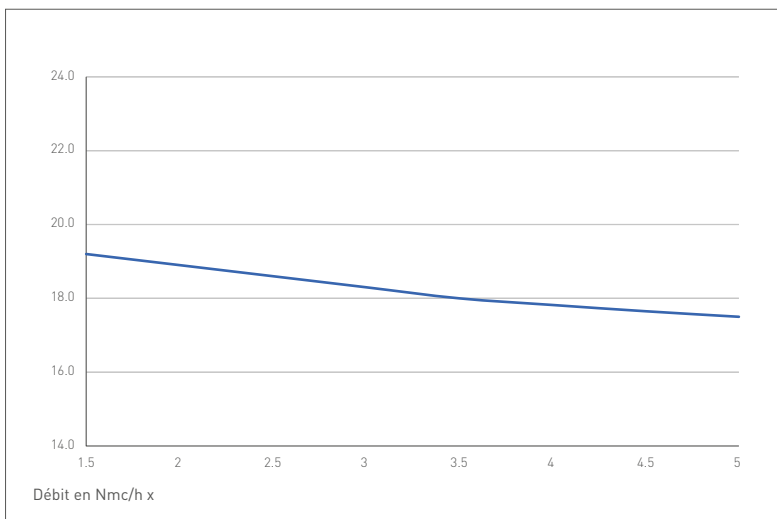

### ECOFLEX® ECO50S/D-XS DIFFUSEUR À DISQUES 60 MICRO EFFICACITÉ DU TRANSFERT D'OXYGÈNE

— Taux de transfert d'oxygène  
O2 en gr / Nmc \* m immersion

Les données se réfèrent à de l'eau du robinet propre condition standard à 20 °C, 101,3 kPa

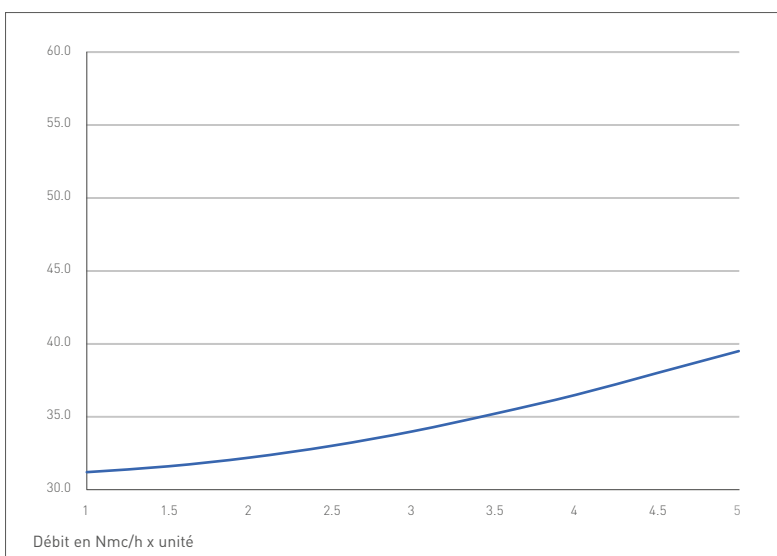

### ECOFLEX® ECO50S/D-XS DIFFUSEUR À DISQUES 60 MICRO PERTE DE CHARGE

— Perte de charge en mbar

Les données se réfèrent à de l'eau du robinet propre condition standard à 20 °C, 101,3 kPa

Des valeurs comparables ne peuvent être obtenues qu'avec une installation et des conditions similaires. Les valeurs indiquées peuvent varier en fonction de la géométrie du réservoir, de la carte fentes, de la profondeur de l'eau et de la répartition planaire. Toutes les données sont basées sur une eau propre à 20° de température, 1013 mbar / 68 °F, 101,3 kpa. Les données sont indicatives !

## SCHÉMA D'INSTALLATION

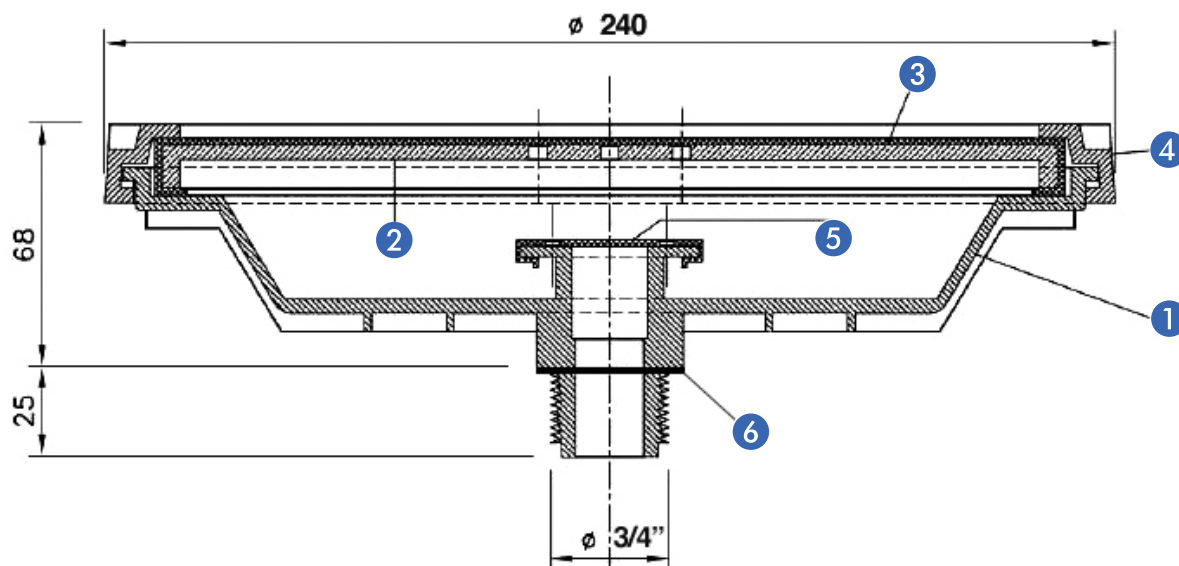

## MATÉRIAU DES COMPOSANTS

Numéro	Description	Matériau
1	Corps du diffuseur	Polypropylène, renforcé de fibres de verre
2	Plaque intérieure	Polypropylène, renforcé de fibres de verre
3	Membrane diffuseur	SILICONE / EPDM Brillant ! Surface avec une caractéristique anti-adhérente améliorée pour réduire les incrustations
4	Bague de retenue	Polypropylène, renforcé de fibres de verre
5	Clapet anti-retour	Silicone/EPDM
6	Joint d'étanchéité	EPDM

## DIMENSION

Type	Hauteur (mm)	Diamètre total (mm)	Diamètre effectif (mm)	Hauteur totale au-dessus du diffuseur (mm)	Zone perforée (m <sup>2</sup> )	Poids total (kg)
Ecoflex®	78	240	200	53	0,03	0,7

Les données sont indicatives !

# Ecoflex® Silicone/EPDM XS9"

---

## DÉBIT D'AIR

Le **débit d'air** des diffuseurs à disques en silicone Ecoflex® varie **de 1 à 10 Nm<sup>3</sup>/(h x unité)**, en fonction de la perforation.

Les recommandations suivantes concernant le stockage, le nettoyage et l'entretien des élastomères sont basées sur la norme internationale DIN 7716.

### STOCKAGE

Les diffuseurs et tous les accessoires doivent être emballés dans un état exempt de tension, de compression et de déformation. Ils doivent être conservés dans leur emballage d'origine jusqu'à l'installation. Ne pas placer de poids lourds sur les produits emballés. Stocker dans un local sec, couvert et aéré, exempt de

sources de chaleur, d'humidité et de poussière. Le stockage des composants en caoutchouc jusqu'à l'installation ne doit pas dépasser 1 an. S'ils sont transportés dans des récipients ouverts comme des boîtes en latex, les produits emballés doivent être couverts pour les protéger contre les rayons UV.

### ENTRETIEN

Les diffuseurs à disques ECOFLEX Silicone/EPDM sont conçus pour être efficaces et faciles à installer.

Les diffuseurs ne peuvent être contrôlés que lorsque le bassin de boue activée est hors service et vide. Par conséquent, un nettoyage classique doit être effectué pendant le processus. L'acide formique est

le produit idéal contre le tartre. Pour maintenir les trous ouverts, l'acide formique est pulvérisé à air comprimé pendant une courte période.

De même, une utilisation régulière avec un débit d'air maximal pendant une courte période permet de maintenir les diffuseurs en bon état pendant une longue période. (Voir le manuel d'entretien).

### DURÉE DE VIE DE LA MEMBRANE

Plus de 5 ans dans les stations d'épuration municipales, en fonction du composé des eaux usées et de la méthode d'exploitation.

Notre engagement continu pour un produit de qualité, peut signifier un changement sans préavis des spécifications, de la conception et d'autres contenus inclus dans cette brochure.





■ ■ **Geotierre** a été fondée à Bergame (Italie) en 2007 pour produire et développer des composants plastiques de haute technologie. Avec l'acquisition de **Tierre Srl** en 2013, la société est entrée sur le marché du traitement des eaux usées avec le développement et la fabrication de disques et de diffuseurs tubulaires à microbulles et est depuis devenue un fabricant leader de produits de traitement des eaux usées pour nos prestigieux clients. ■ ■

## CONTACTS

**Geotek-Tierre S.R.L.**

Téléphone +39 035 810296

Téléfax + 39 035 810296

courriel : [info@geotierre.com](mailto:info@geotierre.com)

Adresse : Via Prato Pieve 54, 24060 Casazza (BG)

ITALIE

Certifié ISO9001:2015

**Geotek-Tierre SRL**  
Via Prato Pieve 54  
24060 Casazza (BG)  
Italie



Italie

Entreprise avec système de gestion de la qualité certifié selon la norme ISO9001:2015

[geotierre.com](http://geotierre.com)